

4 zylinder takt-schiffsdieselmotor 64 HP (m) (47 kW) 2500 Umdrehungen/Minute

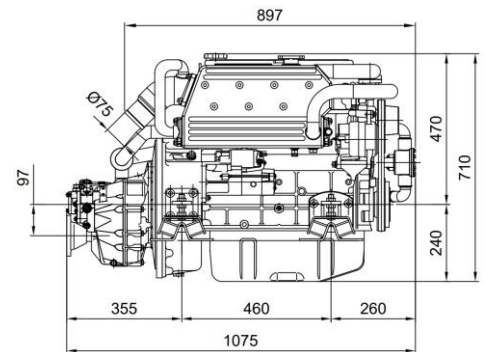
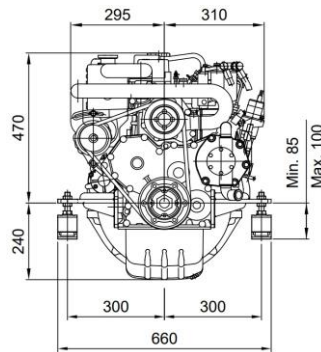

## Allgemeine Spezifikationen

<b>Hersteller</b> moror base	Mitsubishi
<b>Typ</b>	Diesel, 4 takt-Schiffsdieselmotor
<b>Anzahl der Zylinder</b>	4, takt-schiffsdieselmotor
<b>Lufteinlass-System</b>	Selbstaugender Motor
<b>Bohrung x Hub</b>	94 mm x 120 mm (3,7 in x 4,72 in)
<b>Hubraum</b>	3331 cc
<b>Verdichtung</b>	22:1
<b>Leistung (ISO3046/1)</b>	64 HP (m) (47 kW)
<b>Dauerleistung PS</b>	57,5 HP (m) (42,3 kW)
<b>Umdrehungen/Minute</b>	2500
<b>Einspritz-System</b>	Mechanisch und indirekt
<b>Anlasser</b>	12 V (2,2 kW)
<b>Einzelheiten der Lichtmaschine</b>	95 A (12 V)
<b>Maximaler Betriebswinkel</b>	15°
<b>Dreh-Richtung (Kurbelwelle)</b>	Gegen den Uhrzeigersinn
<b>Kühlsystem</b>	Seewassergekühlter Wärmetauscher
<b>Trockenes Gewicht (bobtail)</b>	300 Kg (661,4 lb)
<b>Wasserschlauch (Innendiameter)</b>	32 mm (1,26 in)
<b>Treibstoff-Einlaß-Schlauch (Innendiameter)</b>	8 mm (0,31 in)
<b>Treibstoff-Rücklauf-Schlauch (Innendiameter)</b>	-
<b>Auspuff-Schlauch (Innendiameter)</b>	75 mm (2,95 in)
<b>Zertifizierungen</b>	RRR
<b>Einhaltung der Emissionsvorschriften</b>	EU: RCD II (DIR. 2013/53/EU)

## Leistungskurve

Drehmoment Kurbelwelle

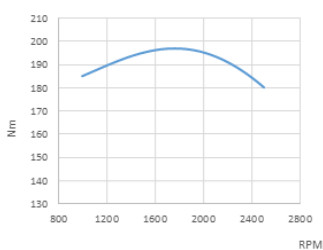

Leistung (ISO 3046/1)

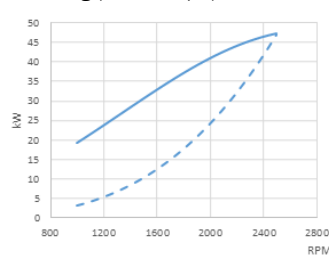

Treibstoff-Verbrauch

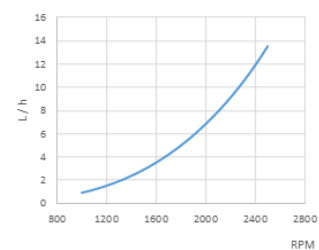

## Armaturenbrettern



### Armaturenbrettern SVT 30 Standard

Umdrehungen
Stundenzähler
Alarm hohe Kühlwassertemperatur
Alarm niedriger Öldruck
Zündschloß mit 5 Positionen
Öldruckmesser
Batteriespannungsanzeige
Abmessungen 255 x 160 mm

## Zubehör

### Serienausstattung

Instrumententafel SVT 30
Verlängerung der elektrischen Leitungen 4mtr
Silentblocks
Ölabsaugpumpe
Benutzerhandbuch und Explosionszeichnung

### Optionale Ausstattung und Kits

Einbau einer doppelten Instrumententafel
Doppelter Wechselstromgenerator
Massenfreies elektrisches System
Trockenes Auspuffsystem
Kielkühlung
Zapfwelle oder Riemenscheibe
Heizungssockel
Propeller, Welle, Horn
Wasser- und Dieselfilter
Wasser-, Auspuff- und Dieselschläuche

## Wende-Getriebe

Modell	Typ	Gewindewinkel	Untersetzung (freizeit)	Untersetzung (Berufsmäßig)	ewicht inklusive Wende-Getriebe
DMT-25AL	Hydraulisch	0°	-	3.32:1	383 Kg (844 Lbs)
DMT-50A	Hydraulisch	0°	-	3.12:1-3.45:1	450 Kg (992 Lbs)
TM-170	Hydraulisch	0°	2.94:1	2.94:1	381 Kg (840 Lbs)
TM-345	Hydraulisch	0°	2.00:1-2.47:1	2.00:1	330 Kg (727 Lbs)
TM-345A	Hydraulisch	8°	2.00:1-2.47:1	2.00:1	330 Kg (727 Lbs)
TM-880A	Hydraulisch	10°	2.60:1	2.60:1	359 Kg (791 Lbs)
TM-93	Hydraulisch	0°	1.51:1-2.09:1-2.40:1-2.77:1	1.51:1-2.09:1-2.40:1-2.77:1	358 Kg (789 Lbs)
TM-93A	Hydraulisch	8°	1.51:1-2.09:1-2.40:1	1.51:1-2.09:1-2.40:1	358 Kg (789 Lbs)
TMC-260	Mechanisch	0°	2.00:1-2.47:1	2.00:1	323 Kg (712 Lbs)
ZF 68 IV	Hydraulisch	12°	1.29:1-1.56:1-2.00:1-2.48:1	1.29:1-1.56:1-2.00:1-2.48:1	367 Kg (809 Lbs)

Vertragshändler

www.solediesel.com  
info@solediesel.com

Detaillierte Zeichnungen, Broschüren und Anleitung finden Sie im Internet solediesel.com. Alle Rechte vorbehalten. Die technischen Spezifikationen und die Präsentation unterliegen Änderungen und Änderungen ohne vorherige Ankündigung. Nichtvertragliche Informationen.