

CARACTERÍSTICAS TÉCNICAS / TECHNICAL SPECIFICATION

Reducción avante <i>Forward reduction</i>	1.53/2.08/2.60 : 1
Reducción atrás <i>Reverse reduction</i>	1.53/2.08/2.60 : 1
Tipo <i>Type</i>	Hidráulico <i>Hydraulic</i>
Inclinación / Angle	10°
Par Max. Entrada (Nm) <i>Max. Torque entry (Nm)</i>	Ver anexo técnico <i>See technical appendix</i>
Sentido rotación eje salida <i>Rotation direction, output shaft</i>	Bidireccional <i>Bidirectional</i>
Peso (en seco) <i>Weight (dry)</i>	54 kg
Capacidad aceite <i>Oil capacity</i>	3,7 L
Tipo Aceite / Oil type	SAE 15W40
Max. Tº de trabajo <i>Max. Working Tº</i>	95°C
Angulo max instalación <i>Max instalation angle</i>	15°



TABLA DE REFERENCIAS / PART NUMBERS

Referencia <i>Part number</i>	Reducción <i>Reduction</i>	Observaciones (Ref) <i>Notes (Part number)</i>
24816000	1.53 : 1	Kit válvula marcha lenta (24890050)
24817000	2.08 : 1	Idle valve kit (24890050)
24818000	2.60 : 1	

INFORMACIÓN / INFORMATION:

La transmisión marina TM 880A, está fabricada en aleación de aluminio y está equipada con embragues multidisco accionados hidráulicamente. Los embragues y los engranajes han sido diseñados para transmitir toda la potencia con la misma relación de marcha, tanto en marcha avante como atrás.

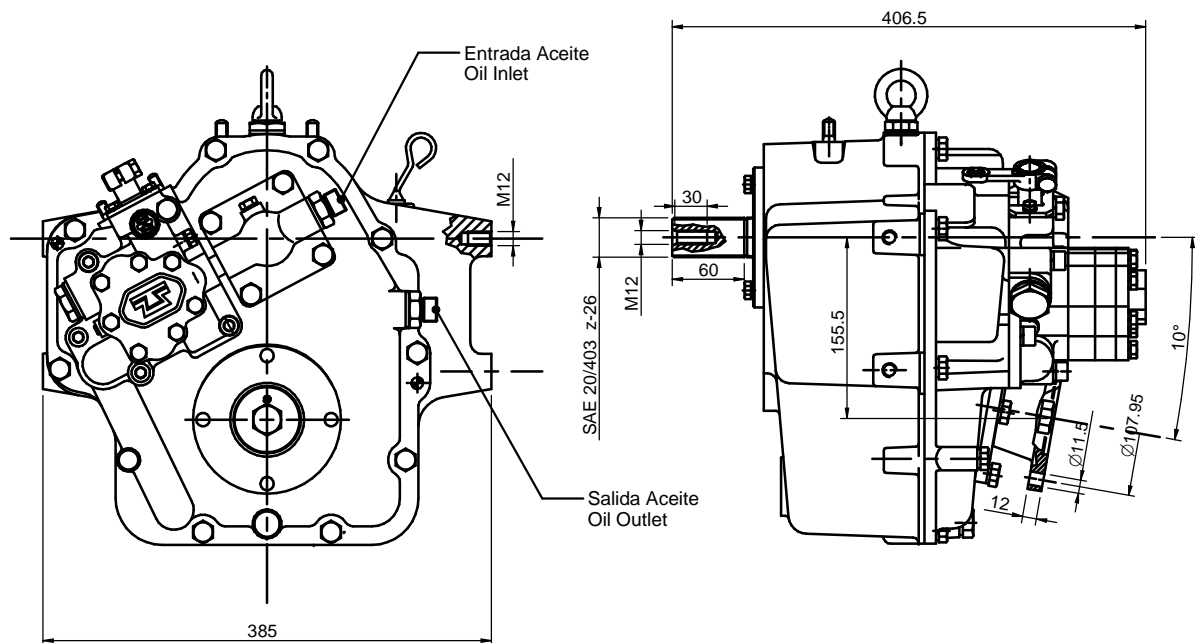
El ángulo descendente de 10° en el eje de salida, posibilita una instalación adecuada del grupo motor-transmisión marina, en cascos de planeo o semi-desplazamiento.

TM 880A marine transmission is built with aluminium alloy housing and equipped with multiple-disc clutches hydraulically operated. Clutches and gears are properly constructed to transmit the full power with the same ratio, both in forward and reverse running.

A 10° down angle output shaft provides a proper engine-marine gearbox group installation on planning or semidisplacement boats.

INVERSOR TM-880A TECHNODRIVE

TM-880A TECHNODRIVE GEARBOX

MATERIAL	ACABADO	TRATAMIENTO	PRESENTACIÓN	ESCALA
				1/1
DIBUJADO	VERIFICADO	FECHA CREACIÓN	ÚLTIMA REVISIÓN	
VICTOR PEREZ	S. UBACH	30/04/2013	---	
 SOLÉ, S.A.		5026		